

PRIMA FASE

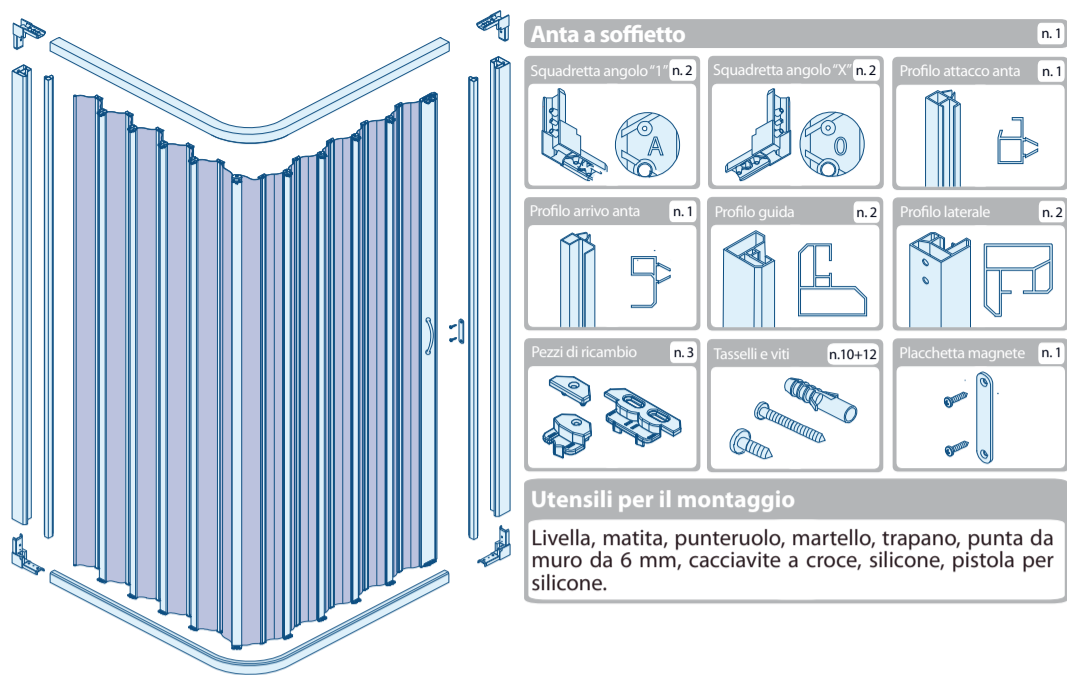

SECONDA FASE

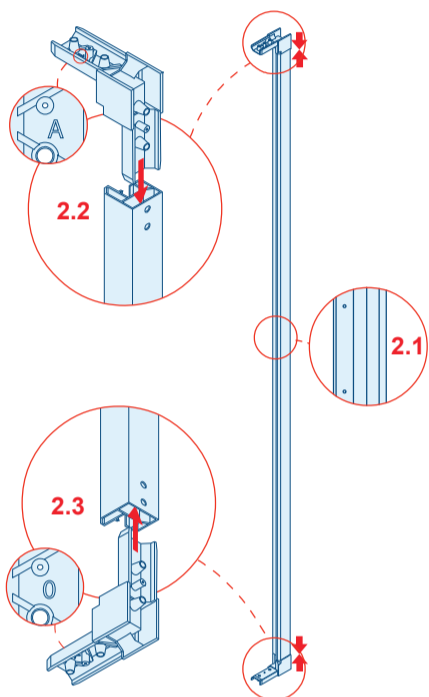

Box reversibile

il disegno e le istruzioni sono riferite al box con apertura a destra. Se si desidera l'apertura a sinistra, basta invertire la posizione dei due profili laterali, in modo da avere il profilo con i piccoli fori per il fissaggio della placchetta magnetica (Fig. 2.1) sul lato sinistro.

Sezione profilo laterale

Lato interno al vano doccia



Istruzioni di montaggio

Prendere il profilo laterale destro, che presenta due piccoli fori (nella parte centrale) per il fissaggio della placchetta magnetica (Fig. 2.1) e posizionarlo, come indicato in figura, con la parte più larga rivolta all'esterno. Inserire una squadretta ad angolo contrassegnata dalla lettera "A" nella parte alta (Fig. 2.2) e una squadretta ad angolo contrassegnata dal numero "0" nella parte bassa (Fig. 2.3).
IMPORTANTE: I lati delle squadrette contrassegnate dai simboli "A" e "0" non devono essere inserite all'interno del profilo, ma devono restare all'esterno, in modo che i simboli restino visibili.

ISTRUZIONI DI MONTAGGIO

NADIA

APERTURA LATERALE

TERZA FASE

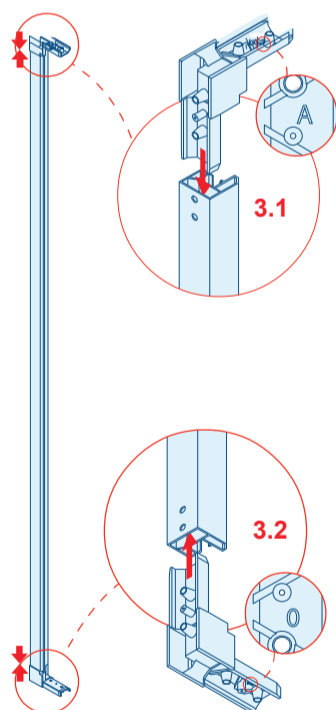

Sezione profilo laterale

Lato interno al vano doccia



Istruzioni di montaggio

Prendere il profilo laterale sinistro e posizionarlo, come indicato in figura, con la parte più larga rivolta all'esterno. Inserire una squadretta ad angolo contrassegnata da una "A", nella parte alta (Fig. 3.1) e una squadretta ad angolo, contrassegnata dal numero "0", nella parte bassa (Fig. 3.2).
IMPORTANTE: I lati delle squadrette contrassegnate dai simboli "A" e "0" non devono essere inserite all'interno del profilo, ma devono restare all'esterno, in modo che i simboli restino visibili.

QUARTA FASE

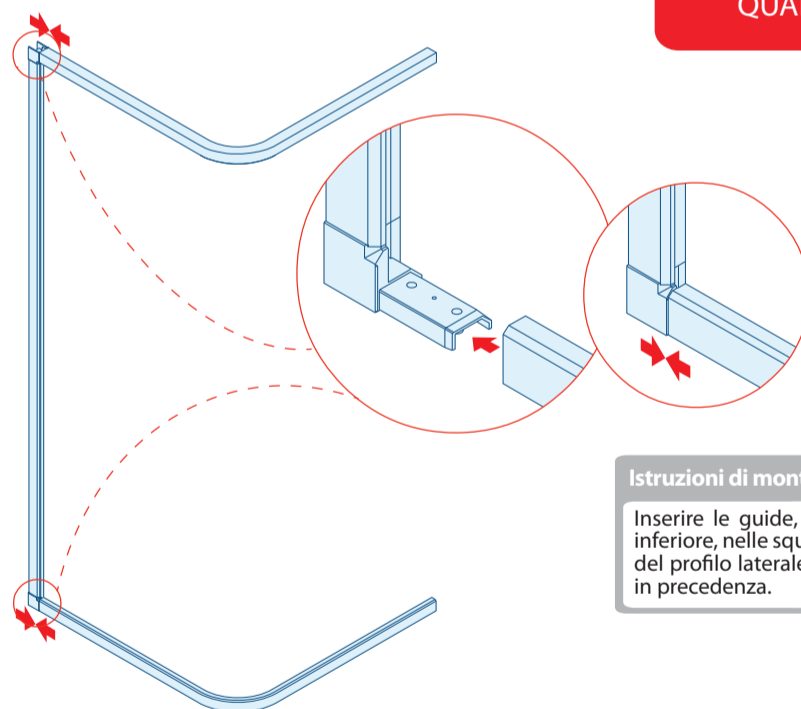

Istruzioni di montaggio

Inserire le guide, sia superiore che inferiore, nelle squadrette ad angolo del profilo laterale sinistro, montato in precedenza.

QUINTA FASE

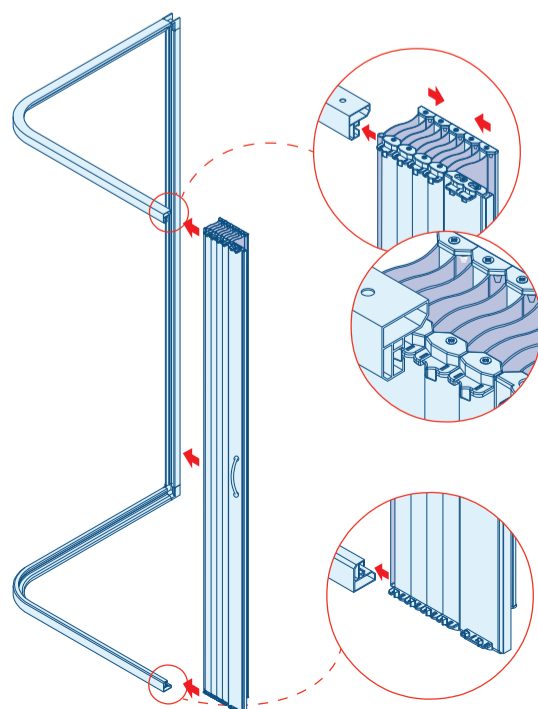

Istruzioni di montaggio

Far scorrere l'anta nelle guide, sia inferiore che superiore, come indicato in figura, stando attenti che tutti i supporti dell'anta vengano inseriti nelle guide. Per facilitare l'operazione raggruppare l'anta.

Box reversibile

Se si desidera l'apertura a sinistra, basta far scorrere l'anta nelle guide, con la maniglia rivolta verso l'interno.

SESTA FASE

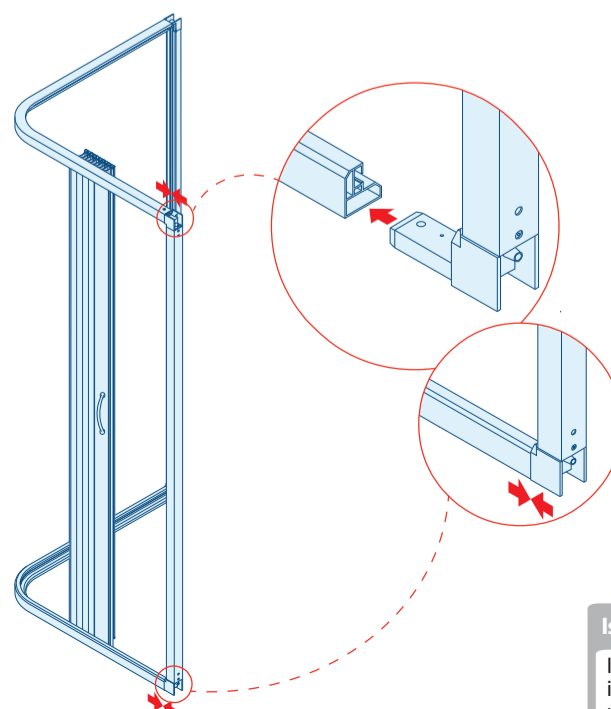

Istruzioni di montaggio

Inserire le guide, sia superiore che inferiore, nel profilo laterale destro, montato in precedenza.

SETTIMA FASE

OTTAVA FASE

Istruzioni di montaggio
 Prendere il box assemblato ed inserirlo nel vano doccia. Segnare sulle pareti, con un punteruolo, i dieci fori presenti sui profili (Fig. 7.1).
IMPORTANTE: Il profilo deve essere perfettamente a piombo (Fig. 7.2).
ATTENZIONE: Assicurarsi che nella parete non vi siano linee elettriche o telefoniche, tubi dell'acqua o del gas.

Istruzioni di montaggio
 Allontanare il box dalla parete e con un trapano effettuare i dieci fori dove sono stati predisposti i segni (Fig. 8.1). Inserire i tasselli nei fori (Fig. 8.2).
ATTENZIONE: Prima di forare assicurarsi che nella parete non vi siano linee elettriche o telefoniche, tubi dell'acqua o del gas.

NONA FASE

DECIMA FASE

Istruzioni di montaggio
 Prendere il box assemblato ed inserirlo nel vano doccia. Fissare il box alle pareti con le viti, facendo attenzione a non forzare eccessivamente.

Istruzioni di montaggio
 Porsi all'interno del vano doccia e inserire, a incastro, il profilo attacco anta (Fig.10.2) nel profilo laterale sinistro (fig. 10.1). Esercitare, dall'alto verso il basso, la pressione necessaria a sentire lo scatto d'inserimento. Procedere, quindi, per l'intera lunghezza del profilo laterale.
IMPORTANTE: Fare attenzione a non scambiare il profilo attacco anta (Fig. 10.2) con il profilo arrivo anta (Fig. 10.3)

Box reversibile
 Se si desidera l'apertura a sinistra, basta inserire il profilo attacco anta nel profilo laterale destro.

UNDICESIMA FASE

DODICESIMA FASE

Istruzioni di montaggio
 Dall'interno del vano doccia inserire, a incastro, l'ultima dogia semitrasparente dell'anta a soffietto nel profilo attacco anta, in precedenza installato. Esercitare, dall'alto verso il basso, la pressione necessaria a sentire lo scatto d'inserimento. Procedere, quindi, per l'intera lunghezza del profilo laterale.

Istruzioni di montaggio
 Porsi all'interno del vano doccia e inserire, a incastro, il profilo arrivo anta nel profilo laterale destro. Esercitare, dall'alto verso il basso, la pressione necessaria a sentire lo scatto d'inserimento. Procedere, quindi, per l'intera lunghezza del profilo laterale.

Box reversibile
 Se si desidera l'apertura a sinistra, basta inserire il profilo arrivo anta nel profilo laterale sinistro.

TREDICESIMA FASE

QUATTORDICESIMA FASE

Istruzioni di montaggio
 Fissare con le viti la placchetta per il magnete al profilo arrivo anta.

Istruzioni
 Per evitare lo sfilamento, all'occorrenza, fissare le guide con le viti, come in figura.

Istruzioni di montaggio
 Siliconare la parte esterna del box e lasciare asciugare per almeno 24 ore.
 Lubrificare le guide con sapone liquido o crema fluida, per facilitare lo scorrimento delle ante.