PIATTI DOCCIA SMC

Scheda Tecnica
Istruzioni Montaggio

Nel caso in cui vi siano alcune differenze tra le immagini e prodotti, si prega di fare riferimento a quello standard o fare riferimento al campione! Non si assume alcuna responsabilità per la differenza, vi preghiamo di comprendere senza ulteriore avviso.

Nuovo Materiale Sanitario – SMC

Materiale SMC: Il suo nome completo è "Sheet Molding Compound" materiale principale è filato speciale GF, Poliестere insaturo additivo basso profilo UP e imbottitura MD e altri ausiliari. All'inizio utilizzato in prodotti militari di spazio aereo, sono spesso chiamati materiali spaziali.

Nuovi materiali sanitari utilizzati nel materiale SMC high-tech, ha un facile processo di formatura, resistente alla forte usura, conservazione di calore, isolante, resistente all'invecchiamento, resistente a temperatura elevata, antiscivolo, previene perdite, facile da pulire, etc.

Piatti Doccia in SMC

- Ultrasottili (40mm) dal design elegante e raffinato.
- Formabilità: la sua buona duttilità lo rende indicato per prodotti di grandi dimensioni e dalla costruzione complessa.
- Adatto per produzioni dall'elevato volume.
- Eccelle nelle produzioni seriali grazie ad una superiore stabilità dimensionale.

Parte integrante dei nuovi design dei piatti doccia in SMC è una struttura a forma di reticolato che conferisce una maggiore solidità permettendo così di avere una parte interna cava riducendo il peso in eccesso.

Produrre in SMC è ideale per industrie che richiedono prodotti seriali in elevati volumi come i piatti doccia.

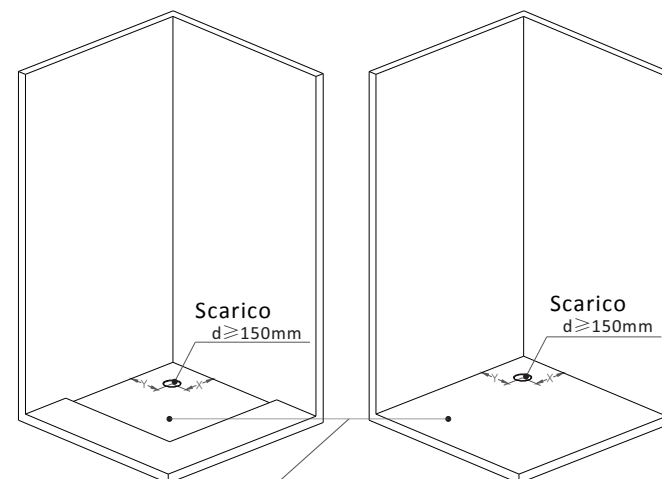

Assicurarsi che la superficie sia liscia tra fondo del piatto e pavimento.

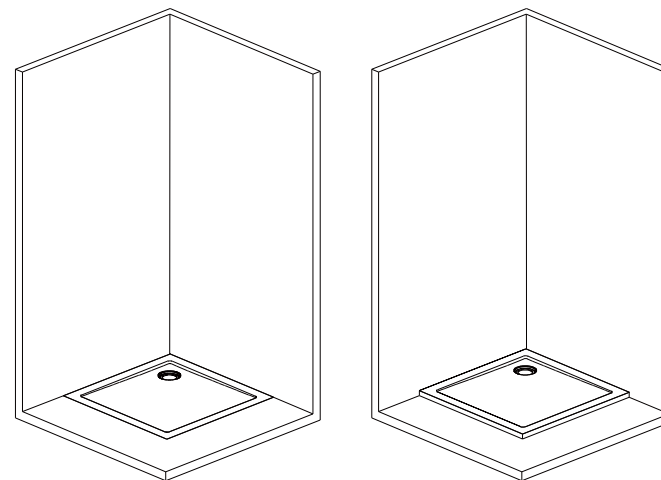

	601-01	601-03	601-02	601-04	601-05	
X	200	600	200	700	600	180
Y	200	200	200	200	180	600

Dopo il piatto doccia, è possibile installare il box. Nota: se è stato utilizzato il silicone, si prega di utilizzarlo 24 ore più tardi.

Diagramma montaggio Sifone

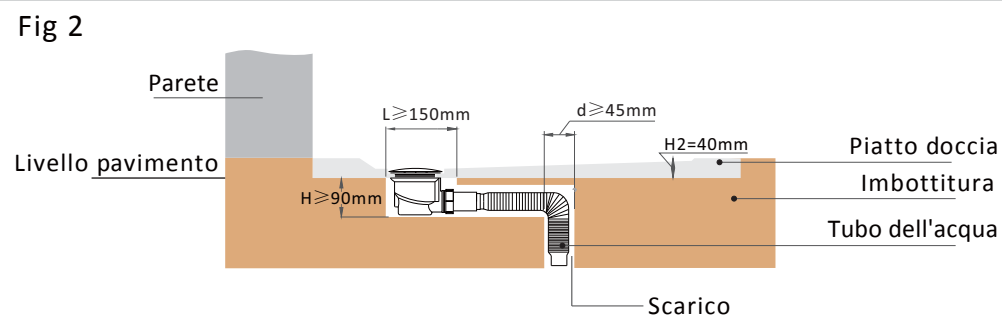
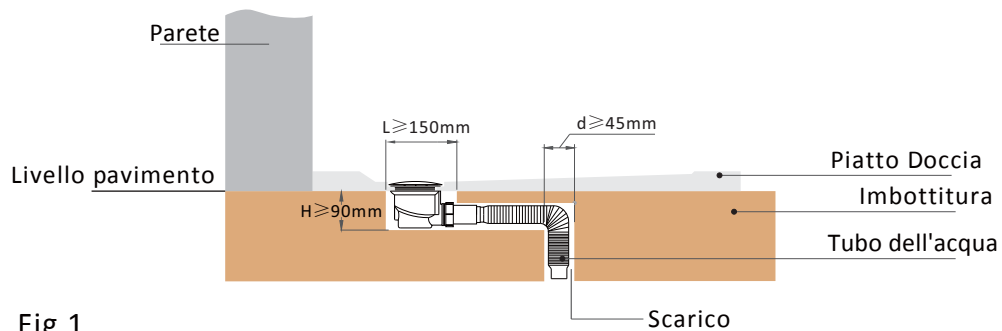

È possibile installare il piatto doccia SMC come da figura 1 o 2.

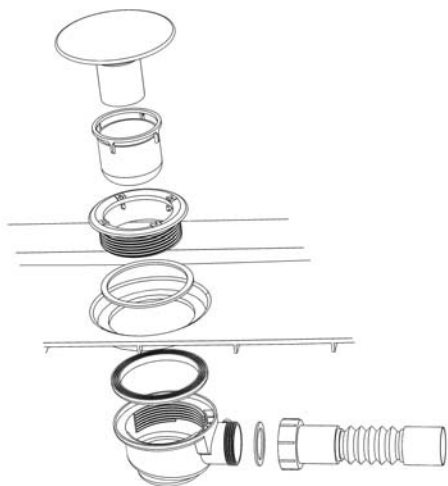

601-03 / 601-04

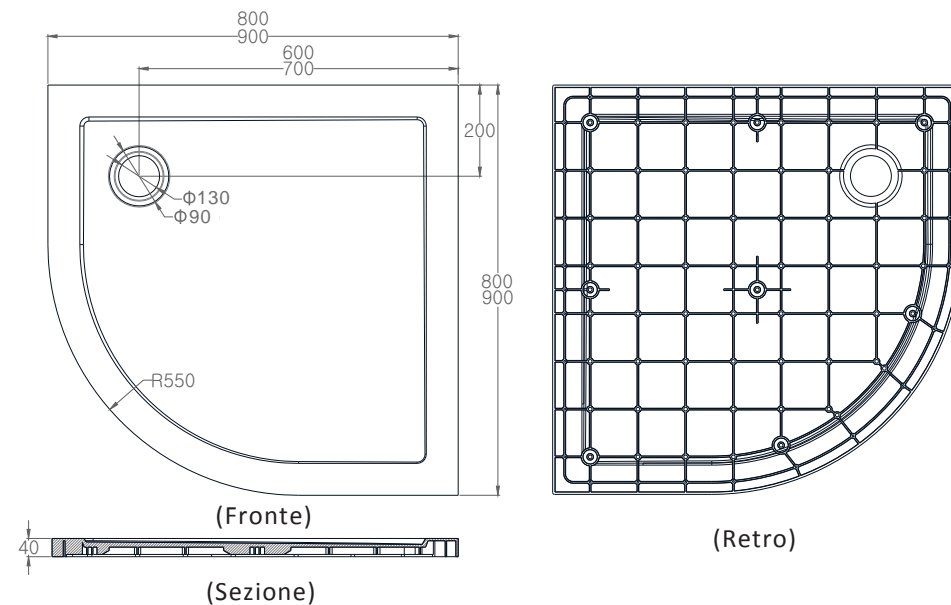
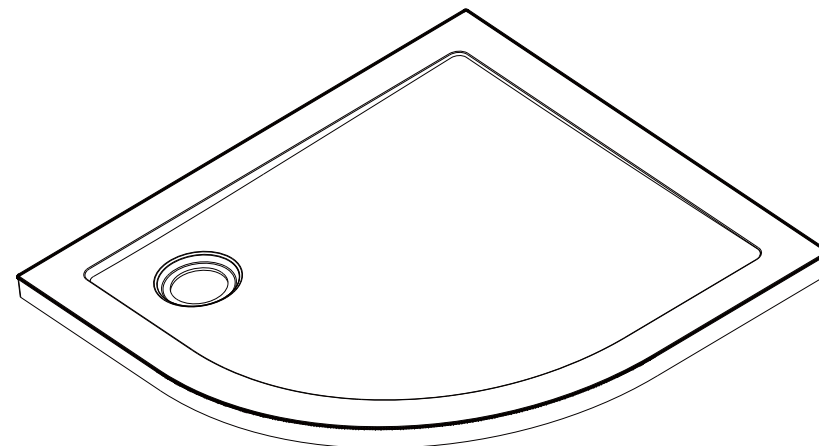

SIZE: 800x800x40mm 900x900x40mm

601-01 / 601-02

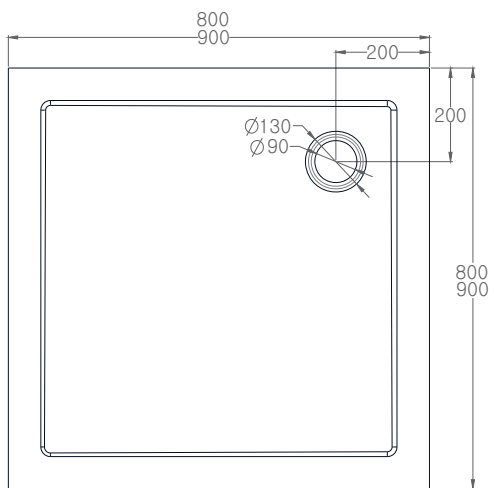
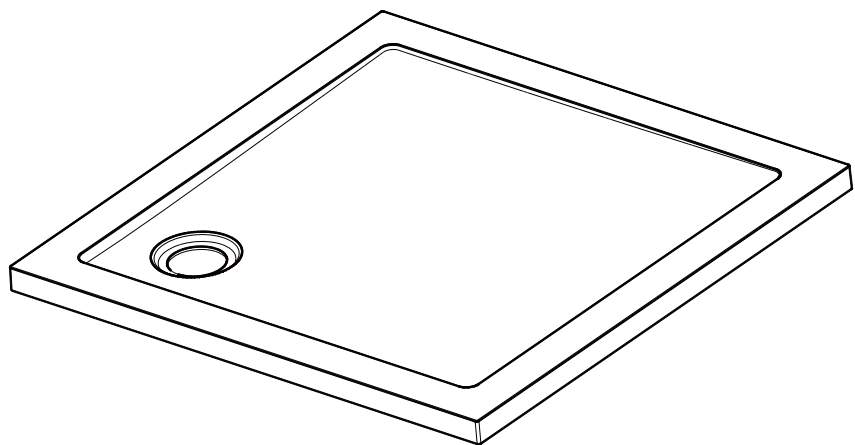

(Fronte)

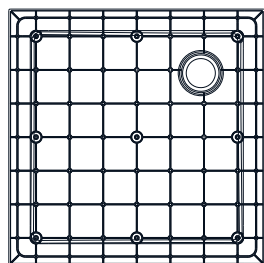

601-01

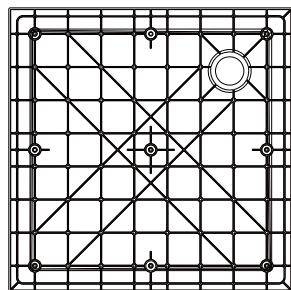

601-02
(Retro)



(Sezione)

SIZE: 800x800x40mm 900x900x40mm

601-05

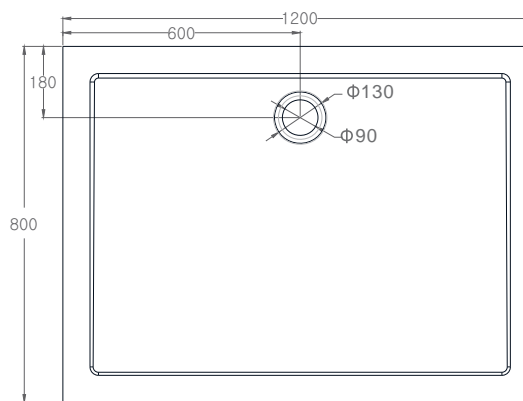
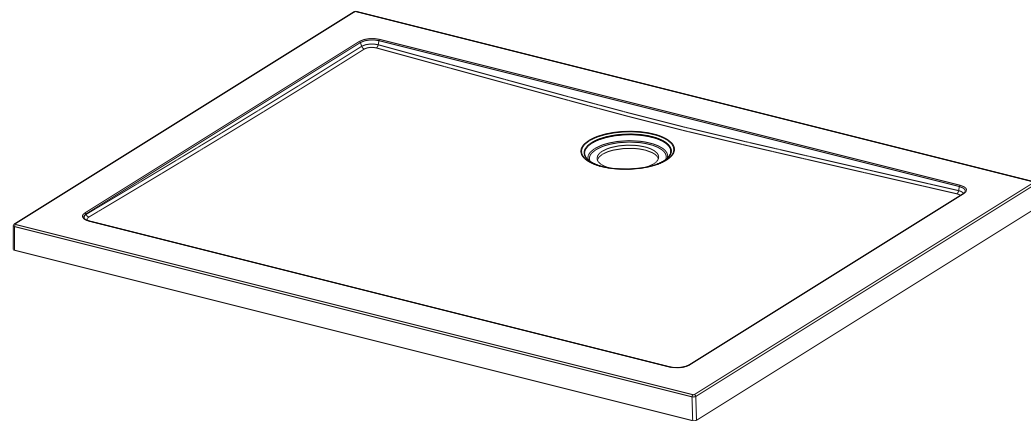

(Fronte)

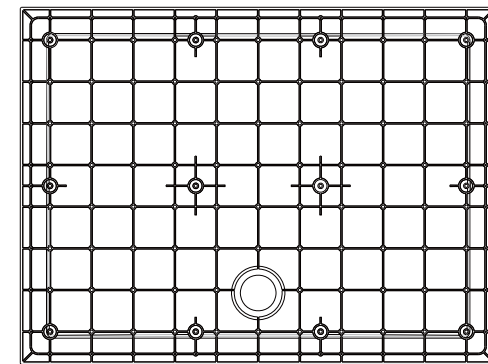

(Retro)



(Sezione)

SIZE: 1200x800x40mm